

GasAlert MaxXT II

1, 2, 3, en 4 Multigasdetector

Bedieningshandleiding

BW
Technologies
by Honeywell

Beperkte garantie & beperking van de aansprakelijkheid

BW Technologies LP (BW) garandeert dat dit product bij normaal gebruik en onderhoud geen gebreken zal vertonen in materiaal en productie voor een periode van twee jaar, te rekenen vanaf de datum van verzending aan de koper. Deze garantie is alleen van toepassing op de verkoop van nieuwe en ongebruikte producten aan de originele koper. De garantieverplichting van BW is beperkt tot de terugbetaling van de koopprijs, de herstelling of het vervangen van een defect product dat werd teruggestuurd naar een erkend BW-onderhoudscentrum binnen de garantieperiode. BW heeft de vrije keuze over de gebruikte methode. In geen enkel geval kan deze aansprakelijkheid van BW hoger zijn dan de feitelijke koopprijs die de koper voor het product betaalde.

Deze garantie heeft geen betrekking op:

- zekeringen, wegwerpbatterijen of de routinematige vervanging van onderdelen als gevolg van normale gebruiksslijtage van het product,
- elk product dat volgens BW verkeerd werd gebruikt, werd gewijzigd, verwaarloosd of per ongeluk of in abnormale bedienings-, hanteer- of gebruiksomstandigheden werd beschadigd;
- elke schade of defecten te wijten aan herstellingen aan het product door iemand anders dan een erkende dealer of door installatie van niet-goedgekeurde onderdelen op het product; of

De in deze garantie beschreven verplichtingen zijn afhankelijk van:

- opslag, installatie en kalibratie, het juiste gebruik en onderhoud, conformiteit met de instructies in de producthandleiding en andere toepasselijke aanbevelingen van BW;
- de onmiddellijke aangifte van elk defect door de koper aan BW en, indien nodig, het onmiddellijk beschikbaar stellen van het product voor herstelling. De goederen mogen niet naar BW worden teruggestuurd totdat de koper verzendinstructies heeft ontvangen van BW en
- het recht van BW om te eisen dat de aankoper een aankoopbewijs overlegt, zoals de originele factuur, rekening of verpakkingsdocumenten om vast te stellen dat het product zich nog binnen de garantieperiode bevindt.

DE KOPER GAAT AKKOORD DAT DEZE GARANTIE DE ENIGE EN EXCLUSIEVE OPLOSSING IS VOOR DE KOPER IN DE PLAATS VAN ALLE ANDERE EXPLICIETE OF IMPLICIETE GARANTIES, MET INBEGRIJF VAN MAAR NIET BEPERKT TOT ENIGE IMPLICIETE GARANTIE VAN DE VERHANDELBAARHEID OF DE GESCHIKTHEID VOOR EEN BEPAALD DOEL. BW IS NIET AANSPRAKELIJK VOOR ENIGE SPECIALE, INDIRECTE, INCIDENTELE OF GEVOLGSCHADE OF VERLIES, MET INBEGRIJF VAN HET VERLIES VAN GEGEVENS, AL DAN NIET HET GEVOLG VAN EEN GARANTIEBREUK OF OP BASIS VAN EEN CONTRACT, ONRECHT, VERTROUWEN OF OVERIGE THEORIE.

Aangezien in sommige landen of staten geen beperking van de duur van een impliciete waarborg of uitsluiting of beperking van incidentele of gevolgschade is toegelaten, is het mogelijk dat de beperkingen en uitsluitingen van deze garantie niet van toepassing zijn voor elke koper. Als enige bepaling van deze garantie door een rechtbank met competente rechtspraak ongeldig of onuitvoerbaar zou worden verklaard, doet deze uitspraak geen afbreuk aan de geldigheid of de afdwingbaarheid van enige andere bepalingen.

Contact opnemen met BW Technologies by Honeywell

USA: 1-888-749-8878

Canada: 1-800-663-4164

Europa: +44(0) 1295 700300

Andere landen: +1-403-248-9226

Stuur ons een e-mail via: info@gasmonitors.com

Bezoek de BW Technologies by Honeywell website op: www.gasmonitors.com

Introduction

De bedieningshandleiding biedt basisinformatie voor het gebruik van de GasAlertMax XT II gasdetector. Raadpleeg de *GasAlertMax XT II technische referentiehandleiding* op de cd-rom voor de volledige gebruiksinstructies. De GasAlertMax XT II gasdetector (de detector) waarschuwt voor gevaarlijke gassen op niveaus hoger dan de alarmwaarden die door de gebruiker worden ingesteld.

De detector is een persoonlijk veiligheidsinstrument. U bent verantwoordelijk om op de juiste manier op het alarm te reageren.

Opmerking

De detector wordt geleverd met Engels als de standaard weergegeven taal. Overige geleverde talen zijn Frans, Duits, Spaans, en Portugees. De schermen voor de overige talen worden op de detector en in de overeenkomstige bedieningshandleiding weergegeven.

GasAlertMax XT II

De sensoren op nul stellen

Om de sensoren op nul te stellen, raadpleegt u stappen 1-3 onder Kalibratie op pagina 8.

Veiligheidsinformatie - Lees dit eerst

Gebruik de detector alleen zoals in deze bedieningshandleiding en in de technische referentiehandleiding staat aangegeven, want anders zou de door de detector geleverde bescherming belemmerd kunnen worden.

Lees de volgende Waarschuwingen alvorens de detector te gebruiken.

Waarschuwingen

- **Waarschuwing:** Het vervangen van componenten kan de intrinsieke veiligheid in gevaar brengen.
- **Let op:** om veiligheidsredenen mag dit toestel alleen worden bediend en onderhouden door bevoegd personeel. Lees de technische referentiehandleiding helemaal voor u het toestel gebruikt of onderhoudt.

- Laad de detector op voor u hem voor het eerst gebruikt. BW raadt aan dat de detector na elke werkdag wordt opgeladen.
- Kalibreer alleen in een veilige ruimte zonder gevaarlijke gassen met een atmosfeer van 20,9% zuurstof.
- Kalibreer de detector vóór het eerste gebruik en vervolgens op regelmatige tijdstippen, afhankelijk van het gebruik en van de blootstelling van de sensor aan inhibitoren. De sensors moeten regelmatig en ten minste om de 180 dagen (6 maanden) worden gekalibreerd.
- Kalibreer uitsluitend in een veilige ruimte die vrij is van gevaarlijke gassen.
- De sensor voor brandbare gassen is in de fabriek gekalibreerd op een OEG (onderste explosiegrens) voor methaan van 50%. Voor het controleren van een ander brandbaar gas binnen het bereik van het OEG-percentage moet de sensor worden gekalibreerd met het geschikte gas.
- CSA International beoordeelde de prestatie van dit toestel alleen op de detectie van brandbare gassen.
- Bescherm de sensor voor brandbare gassen tegen blootstelling aan loodverbindingen, siliconen en chloorhoudende koolwaterstoffen. Hoewel bepaalde organische dampen (zoals loodhoudende benzine en gehalogeneerde koolwaterstoffen) de prestatie van de sensor tijdelijk kunnen hinderen, zal de sensor in de meeste gevallen weer normaal functioneren na de kalibratie.

- Het is aan te bevelen dat de sensor voor brandbare gassen wordt getest met een gekende concentratie kalibratiegas na elke blootstelling aan inhibitoren zoals zwavelverbindingen, siliconendampen, halogeenverbindingen, enz.
- BW raadt aan dat de capaciteit van de sensors om op gas te reageren vóór elk dagelijks gebruik wordt getest met een bumptest door de detector bloot te stellen aan een gasconcentratie die de ingestelde alarmwaarden overtreft. Controleer handmatig of de akoestische en visuele alarmsignalen geactiveerd worden. Kalibreer het toestel als de weergegeven waarden niet binnen de gespecificeerde grenzen liggen.
- Let op: hoge waarden buiten de schaal kunnen duiden op een explosieve concentratie.
- Elke waarde die snel stijgt en daarna daalt of veranderlijk blijkt, kan wijzen op een gasconcentratie die hoger is dan de bovenste schaalgrens, hetgeen gevaarlijk kan zijn.
- Uitsluitend voor gebruik in potentieel explosieve omgevingen waar de zuurstofconcentraties niet hoger zijn dan 20,9% (v/v).
- Een langdurige blootstelling van de GasAlertMax XT II aan bepaalde concentraties van brandbare gassen en lucht kan een detectorelement mogelijk te zeer belasten en bijgevolg zijn prestatie ernstig aantasten. Als een alarmsignaal klinkt als gevolg van een hoge concentratie brandbare gassen, dan moet het toestel opnieuw worden gekalibreerd of, indien nodig, de sensor worden vervangen.

- De pomp van BW (XT-RPUMP-K1) is alleen gecertificeerd voor gebruik met de GasAlertMax XT II.
- **Waarschuwing:** Als de lithiumbatterij (MX-BAT01) wordt misbruikt, bestaat er een risico op brand of chemische verbranding. De batterij niet uit elkaar nemen, verwarmen tot een temperatuur van meer dan 100°C of verbranden.
- **Waarschuwing:** Gebruik nooit andere lithiumbatterijen met de GasAlertMax XT II detector. Het gebruik van een andere soort batterij kan brand en/of een ontploffing veroorzaken. Neem contact op met BW Technologies by Honeywell om de MX-BAT01 lithiumbatterij te bestellen en vervangen.
- **Waarschuwing:** Lithium-polymeercellen die gedurende 10 minuten worden blootgesteld aan een temperatuur van 130°C, kunnen brand en/of een ontploffing veroorzaken.
- Ruim gebruikte lithiumcellen onmiddellijk weg. Haal ze niet uit elkaar en verbrand ze niet. Gooi ze niet weg bij het gewone afval. Lege batterijen moeten door een bevoegd recyclingbedrijf of een beheerder van gevaarlijk afval worden weggeruimd.
- Houd lithiumbatterijen uit de buurt van kinderen.
- **Waarschuwing:** BW beveelt het gebruik aan van kalibratiegas van de beste kwaliteit en van cilinders die aan de nationale normen voldoen. De kalibratiegassen moeten overeenkomen met de nauwkeurigheidfactor van de detector.

- Alle kalibratiecilinders moeten samen met een debietregelaar worden gebruikt en moeten voldoen aan de onderstaande specificaties voor maximale inlaatdruk:
- Kalibraties en bump tests kunnen worden uitgevoerd met een regelaar van 0,5 l/min of een debietregelaar. Als de debietregelaar wordt gebruikt, moet hij voldoen aan de volgende specificaties voor maximale inlaatdruk:
 - Wegwerpcilinders 0-3000 psig/70 bar
 - Navulbare cilinders 0-3000 psig/70 bar

Onderdelen van de GasAlertMax XT II

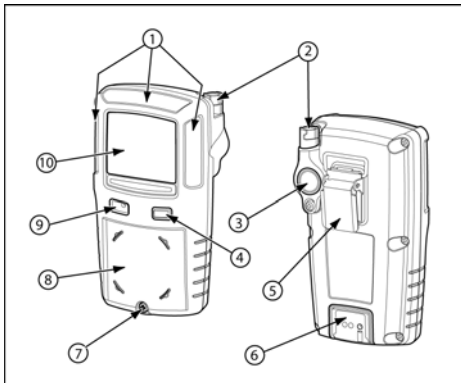





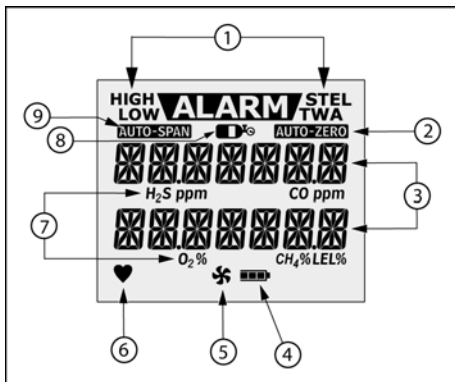







Element	Omschrijving
1	Visuele alarmaanduiding (LED's)
2	Snelle pompkoppeling
3	Pompfilter en vochtfilter
4	Drukknop
5	Krokodillenklem
6	Laderkoppeling en IR interface
7	Borgschroef diffusieafdekking
8	Diffusieafdekking
9	Akoestisch alarm
10	LCD (Liquid Crystal Display)

Schermelementen



Element	Omschrijving
1	Alarmstaus
2	Automatische nulstelling sensors
3	Numerieke waarden
4	Indicator batterijlading
5	Pompindicator
6	Hartslagindicator
7	Gastype-identificatie
8	Gascilinder
9	Automatische kalibratie sensor

Drukknop

Drukknop	Omschrijving
	<ul style="list-style-type: none">• Om de detector in te schakelen, drukt u op .• Om de detector uit te schakelen, houdt u  ingedrukt totdat de aftelling naar OFF (Uit) is voltooid.• Om de waarden voor datum/tijd, TWA (tijdgewogen gemiddelde), STEL (korte-termijnblootstelling) en MAX (maximum) te zien, drukt u tweemaal op . Om de waarden voor TWA, STEL en MAX te wissen, drukt u op  wanneer de LCD CLEAR ALL (Terugstellen) weergeeft.• Om de kalibratie te starten, houdt u  ingedrukt terwijl de detector de aftelling naar OFF (Uit) uitvoert. Blijf  ingedrukt houden terwijl de LCD even uitschakelt en vervolgens opnieuw inschakelt om de aftelling naar CAL (Kalibratie) te starten. Laat  los wanneer de aftelling naar CAL (Kalibratie) voltooid is.• Als u de achtergrondverlichting wilt inschakelen, drukt u op .• Om een vergrendeld en pompalarm te erkennen, drukt u op .• Om een laag alarm te erkennen en de piepton uit te schakelen, drukt u op  (als de optie Low Alarm Acknowledge (Erkenning laag alarm) is ingeschakeld in Fleet Manager II).• Om een DUE TODAY (Vervaldatum vandaag) alarm (kalibratie, bumpptest, blokkeertest) te erkennen en de piepton uit te schakelen, drukt u op .

De gascilinder op de detector aansluiten

Richtlijnen aangaande de gascilinder

- Om een nauwkeurige kalibratie te verzekeren, dient u een kalibratiegas van de beste kwaliteit te gebruiken. Gebruik gassen die zijn goedgekeurd door het National Institute of Standards and Technology (Nationaal Instituut voor Standaarden en Technologie).
- Als een gecertificeerde kalibratie vereist is, neem dan contact op met BW Technologies by Honeywell.
- Gebruik geen gascilinder met een vervallen houdbaarheidsdatum.

Aansluiting van de gascilinder

1. Controleer of het gebruikte kalibratiegas overeenstemt met de concentratiewaarden die voor de detector zijn ingesteld.
2. Sluit de kalibratieslang aan op de 0,5 l/min regelaar of de debietregelaar van de gascilinder.
3. Begin de kalibratieprocedures.
4. Wanneer **AUTO-SPAN** wordt weergegeven, bevestigt u de snelle slangkoppeling op de snelle pompkoppeling.
5. Na afloop van de kalibratie zet u het gas uit en haalt u de slang van de detector en de debietregelaar af.
6. Controleer of de gascilinder overeenkomstig de specificaties van de fabrikant wordt opgeborgen.

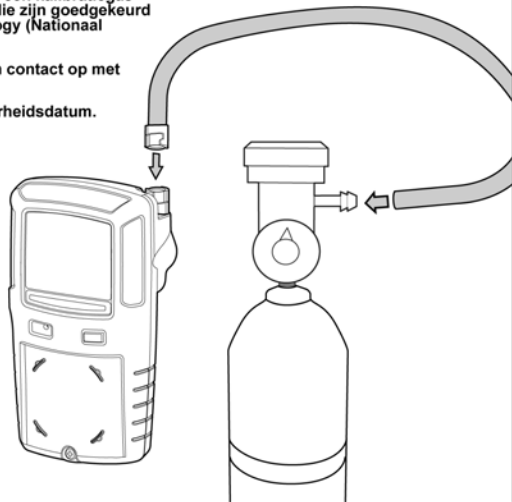

Kalibratie

⚠ Waarschuwing

Kalibreer alleen in een veilige ruimte zonder gevaarlijke gassen met een atmosfeer van 20,9% zuurstof. Kalibreer de detector niet tijdens of onmiddellijk na het laden

Opmerking

De maximale slanglengte voor kalibratie is 1 meter.

1. Houd ingedrukt terwijl de detector de aftelling naar **OFF** (Uit) uitvoert. Blijf ingedrukt houden terwijl de detector even uitschakelt.



2. De detector schakelt hierna weer opnieuw in en voert de aftelling naar **CAL** (Kalibratie) uit. Blijf ingedrukt houden totdat de aftelling naar de kalibratie voltooid is.



3. **AUTO-ZERO** knippert terwijl de detector alle sensors op nul instelt en de zuurstofsensoren kalibreert. Als een sensor niet automatisch terug naar nul gaat, kan hij niet worden gekalibreerd. Nadat de automatische nulstelling werd voltooid, verschijnt op de LCD **APPLY GAS** (Gas leveren).



4. Raadpleeg [De gascilinder op de detector aansluiten](#) (pagina 7). Bevestig de regelaar van 0,5 l/min of de debietregelaar en presenteer gas.

Opmerking

De diffusieafdekking moet op de detector worden aangesloten voor de kalibratie.

knippert op de LCD. Nadat een voldoende hoeveelheid gas werd gedetecteerd (30 seconden), geeft de detector een pieptoon en **AUTO-SPAN** knippert terwijl de detector de kalibratie voltooit.



5. Op de LCD wordt **CAL DUE** (Vervaldatum kalibratie) weergegeven. Hierna verschijnt een scherm met het aantal resterende dagen voor de kalibratie van elke sensor vervalst. Uiteindelijk verschijnt op de LCD (bijv.)



CAL DUE 180 d (Vervaldatum kalibratie 180 dagen). Aangezien sommige sensors vaker moeten worden gekalibreerd, geeft de LCD de kalibratie die het eerst moet worden uitgevoerd.

Opmerking

De kalibratie kan op elk moment worden gestopt. Als u de kalibratie wilt stoppen, drukt u op . U ziet het scherm **CAL ABORTED**.





Alarmtoestanden

Raadpleeg de volgende tabel voor informatie over alarmtoestanden en overeenkomstige schermen.

Alarm	Scherm	Alarm	Scherm
Laag alarm <ul style="list-style-type: none"> • Trage sirene • Traag afwisselend knipperlicht • ALARM en doelgasaanduiding knipperen • Trilalarm wordt geactiveerd 		TWA (tijdgewogen gemiddelde) alarm <ul style="list-style-type: none"> • Snelle sirene • Snel afwisselend knipperlicht • ALARM en doelgasaanduiding knipperen • Trilalarm wordt geactiveerd 	
Hoog alarm <ul style="list-style-type: none"> • Snelle sirene • Snel afwisselend knipperlicht • ALARM en doelgasaanduiding knipperen • Trilalarm wordt geactiveerd 		STEL (korte-termijnblootstelling) Alarm <ul style="list-style-type: none"> • Snelle sirene • Snel afwisselend knipperlicht • ALARM en doelgasaanduiding knipperen • Trilalarm wordt geactiveerd 	
Multigasalarm <ul style="list-style-type: none"> • Afwisselend lage en hoge alarmsirene en knipperen • ALARM en doelgasaanduiding knipperen • Trilalarm wordt geactiveerd 		Alarm grensoverschrijding (OL) <ul style="list-style-type: none"> • Snelle sirene en snel afwisselend knipperlicht • ALARM en doelgasaanduiding knipperen • Trilalarm wordt geactiveerd 	

Opmerking

Als de optie **Low Alarm Acknowledge** is ingeschakeld in Fleet Manager II, kan het laag alarm worden erkend en kan de pieptoon worden uitgeschakeld door in te drukken. Als het alarm een hoog, STEL, TWA of multigasalarm wordt, activeert de pieptoon opnieuw.

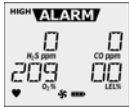
Alarm	Screen	Alarm	Screen
<p>Sensoralarm</p> <ul style="list-style-type: none"> • ERR (Fout) wordt weergegeven 		<p>Automatisch uitschakelalarm</p> <ul style="list-style-type: none"> • 10 snelle alarmsignalen en alternerende knipperlichten met 1 seconde stilte er tussenin (dit wordt 7 keer herhaald) • ALARM knippert en het trilalarm wordt geactiveerd • TURNING OFF (UITSCHAKELEN) wordt weergegeven voordat de detector wordt uitgeschakeld 	
<p>Alarm laag batterijvermogen (Functiesignaal uitgeschakeld)</p> <ul style="list-style-type: none"> • 10 snelle alarmsignalen en alternerende knipperlichten met 7 seconden stilte er tussenin (dit gaat 10 minuten door) •  en ALARM knipperen • LOW BATTERY (LAAG BATTERIJVERMOGEN) wordt weergegeven en het trilalarm wordt geactiveerd • TURNING OFF (UITSCHAKELEN) wordt weergegeven voordat de detector wordt uitgeschakeld 		<p>Pompalarm</p> <ul style="list-style-type: none"> • Twee pieptonen en twee knipperlichten •  en ALARM knipperen • HIGH (hoog) wordt weergegeven • Trilalarm wordt geactiveerd 	

*Opmerking: Als de optie **Latching Alarms** (Alarmvergrendeling) is ingeschakeld tijdens een alarmtoestand, blijven de alarmsignalen voor laag en hoog gas (akoestisch, visueel en trillend) aanhouden tot het alarm wordt erkend en de gasconcentratie opnieuw onder de ingestelde alarmwaarde valt. Het akoestische alarmsignaal kan tijdelijk, gedurende 30 seconden, worden uitgeschakeld door op  te drukken, maar de LCD blijft de piekconcentratie weergeven tot de alarmtoestand is opgeheven. Schakel **Latching Alarms** (Alarmvergrendeling) in of uit in Fleet Manager II. Het is mogelijk dat plaatselijke voorschriften vereisen dat de optie **Latching Alarms** (Alarmvergrendeling) is ingeschakeld.*

Optiemenu

De software van de detector, IR Link adapter en Fleet Manager II zijn vereist om de gebruikersopties in te stellen. Raadpleeg ook de *Fleet Manager II Technical Reference Guide*. Zie onderstaande omschrijvingen voor de gebruikers- en sensoropties:

Device Configuration (Toestelconfiguratie)

- **Startup Message Top Line** Voer een regel tekst in die tijdens het opstarten op de LCD wordt weergegeven (maximum 25 lettertekens).
- **Startup Message Bottom Line** Voer een regel tekst in die tijdens het opstarten op de LCD wordt weergegeven (maximum 25 lettertekens).
- **Lockout on Self-Test Error** (sensor alarm lock) Vergrendeling na zelftestfout (sensoralarm vergrendeling)): Als een sensor defect raakt tijdens de opstart en de **Lockout on Self-Test** (vergrendeling na zelftest) optie is geactiveerd, wordt **Safety Lock On** (veiligheidsvergrendeling aan) weergegeven op het lcd en wordt de detector uitgeschakeld.
- **Safe Mode** (Veilige modus): Indien ingeschakeld, verschijnt continu het bericht **SAFE** (Veilig) op de LCD tenzij een alarmtoestand optreedt.
- **Confidence Beep** (Functiesignaal): Indien ingeschakeld, bevestigt het functiesignaal continu dat de detector correct werkt. U kunt zelf beslissen hoe vaak de detector een piepton geeft (om de **1-120** seconden) door de waarde in het veld **Confidence Interval** (Interval functiesignaal) in te

voeren. Het functiesignaal schakelt automatisch uit tijdens een alarm voor laag batterijvermogen.

- **Latching Alarms** (Alarmvergrendeling): Schakel deze optie in om te verzekeren dat een alarm aanhoudt tot het wordt erkend en de gasconcentraties opnieuw onder de ingestelde alarmwaarde vallen. Het akoestische alarmsignaal kan tijdelijk, gedurende 30 seconden, worden uitgeschakeld door op  te drukken, maar de LCD blijft de piekconcentratie weergeven tot de alarmtoestand is opgeheven.
- **Force Calibration** (Gedwongen kalibratie): Indien ingeschakeld, moet de detector worden gekalibreerd als bij het opstarten blijkt dat de vervaldatum is overschreden.
- **Cal IR Lock** (IR-toestel moet gebruikt worden voor kalibratie) (Cal IR-vergrendeling): Indien ingeschakeld, wordt de detector automatisch terug op nul gesteld, maar moeten de sensors worden gekalibreerd met behulp van de software IR Link of het MicroDock II station met Fleet Manager II
- **Force Bump** (Gedwongen bumpptest): Indien ingeschakeld, moet dagelijks een bumpptest worden uitgevoerd om te verzekeren dat de sensor(s) correct reageren op het testgas.
- **Location Logging** (Locatieselectie): Indien ingeschakeld, kan een identificatiecijfer (**1-999**) voor de gasbron, fabriek of andere gebieden op de detector worden ingevoerd om de locatie waarop de detector wordt gebruikt te identificeren.

- **Force Block Test** (Gedwongen blokkeertest): Indien ingeschakeld, moet een blokkeertest worden uitgevoerd tijdens de zelftest bij het opstarten.
- **Datalog Interval (seconds)** (Interval datalogger (seconden)): Definieer hoe vaak de detector een monster optekent (**1-120** seconden).
- **Confidence Interval (seconds)** (Functie-interval (seconden)): Definieer hoe vaak de detector een pieptoon geeft (**1-120** seconden) wanneer de optie **Confidence Beep** (functiepiep) is ingeschakeld.
- **Language** (Taalselectie): De LCD geeft de schermen in het **English** (Engels), **Français** (Frans), **Deutsch** (Duits), **Español** (Spaans) of **Português** (Portugees). Kies de taal uit de rollijst in Fleet Manager II.

Sensor Configuration (Sensorconfiguratie)

H₂S, CO, LEL, and O₂

- **Sensor Disabled** (sensor uitgezet): Zorgt ervoor dat de gekozen sensor wordt aan- of uitgezet.
- **Calibration Gas (ppm)** (kalibratiegas ppm): Definieert de kalibratiegasconcentratie voor elke sensor. De kalibratiegasconcentratie moet overeenkomen met de kalibratiewaarde op de gascilinder.
- **Calibration Gas (%LEL)** (kalibratiegas (%LEL)): Definieert de kalibratiegasconcentratie voor de LEL-sensor. De kalibratiegasconcentratie moet overeenkomen met de kalibratiewaarde op de gascilinder (alleen LEL).
- **Calibration Interval (days)** (kalibratie-interval (dagen)): Definieert het aantal dagen (**0-365**) waarna de volgende kalibratie moet worden uitgevoerd.

- **Bump Interval (days)** (functietest-interval (dagen)): Definieert het aantal dagen (**0-365**) waarna de volgende bumpptest moet worden uitgevoerd.
- **Low Alarm (ppm)** (laag alarm (ppm)): Definieert het lage alarminstelpunt van elke sensor.
- **High Alarm (ppm)** (hoog alarm (ppm)): Definieert het hoge alarminstelpunt van elke sensor.
- **TWA Alarm (ppm)** (TGG (ppm)): Definieert het instelpunt voor het tijdgewogen gemiddelde (TGG)-alarm (alleen toxische-sensoren).
- **STEL Alarm (ppm)** (alarm korte termijn grenswaarde (ppm)): Definieert het alarminstelpunt voor de grenswaarde van de korte termijn blootstelling (alleen gifsensoren).
- **STEL Interval (minutes)** (interval korte termijn grenswaarde (minuten)): Stelt de grenswaarde voor de korte termijn blootstelling in op **5-15** minuten. Geldt alleen voor toxische-sensoren.
- **TWA Period hours** (TGG verplaatsingsgemiddelde (uren)): De TGG-periodeoptie wordt gebruikt om een tijdgewogen verplaatsingsgemiddelde voor de geaccumuleerde gasen te definiëren gedurende een periode van **4-16** uur, zodat de werker de ruimte kan verlaten wanneer het gedefinieerde maximale gemiddelde is geaccumuleerd.

- **Correction Factor (%)** (correctiefactor (%LEL): Voer de compensatiefactoren voor alle koolwaterstoffen behalve methaan in. De factor kan alleen worden toegepast als de LEL-sensor met methaan is gekalibreerd (alleen LEL).
- **50% LEL = (%CH₄)**: Voer een percentage in om de LEL-meting weer te geven als %vol, zolang het een methaanomgeving is (alleen LEL).
- **Auto-Zero on Startup** (automatische nulstelling tijdens opstart): De automatische nulstelling van de sensor(s) tijdens de opstart van de detector aan- of uitzetten (geldt voor H₂S, CO, LEL en O₂).
- **LEL by Volume CH₄** Indien geactiveerd, neemt de detector aan dat een methaan (CH₄)-kalibratie is uitgevoerd. Aanzetten om %CH₄-waarden te lezen en weer te geven. Uitzetten om %LEL-waarden te lezen en weer te geven.
- **10% (of reading) Over-span** (10% (van de waarde) overkalibratie): Indien ingeschakeld, zorgt de detector voor een automatische overkalibratie van de OEG-sensor van 10% van de kalibratieconcentratie om te verzekeren dat de kalibratie aan de CSA-normen voldoet.
- **20.8% Base Reading** (20,8% basismeting voor O₂): Indien geactiveerd, beschouwt de detector 20,8% O₂ als de omgevingslucht. Indien uitgezet, beschouwt de detector 20,9% O₂ als de omgevingslucht.

- **Low Alarm Acknowledge** (laag alarm bevestigen): Indien geactiveerd, kan het akoestisch alarm tijdelijk worden uitgezet door op  te drukken. De trilfunctie, alarm-LED's en LCD blijven functioneren (alleen voor gif- en LEL-sensors).

Onderhoud

Om de detector in een goede bedrijfsstaat te houden, moet u onderstaand basisonderhoud uitvoeren wanneer vereist.

- Kalibreer en inspecteer de detector op regelmatige tijdstippen en voer regelmatig een bumpptest uit.
- Houd een logboek bij met alle onderhoudsbeurten, bumptests, kalibraties en alarmsituaties.
- Maak de buitenkant met een zachte vochtige doek schoon. Gebruik geen oplosmiddelen, zeep of glansmiddelen.
- Dompel de detector niet onder in vloeistoffen.

De detector opladen

⚠ Waarschuwing

Laad uitsluitend op in een veilige ruimte zonder gevaarlijke gassen en met een temperatuur tussen 0°C en 45°C.

Laad de batterij op na elke werkdag. Zie onderstaande procedures en afbeelding om de batterij op te laden:

1. Schakel de detector uit.
2. Installeer de laadadapter. Zie de volgende afbeelding.
3. Sluit de oplaadadapter aan op het IR (infrarood) contact van de detector. Raadpleeg de volgende afbeelding.
4. Laat de batterij gedurende 6 uur opladen.
5. Voor een complete batterijlading laat u de nieuwe batterij eerst driemaal helemaal opladen en weer ontladen.

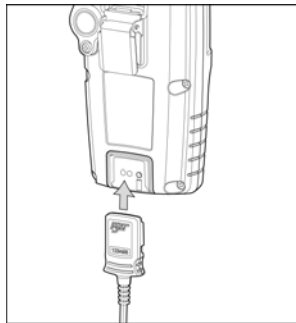

Een sensor of sensorfilter vervangen

⚠ Waarschuwing

Gebruik uitsluitend sensors die specifiek voor de detector zijn ontworpen, om persoonlijke letsels te vermijden.

Opmerking

Detectors die zijn geconfigureerd voor 1, 2 of 3 gassen bevatten mogelijk een nepsensor in één van de vier sensorlocaties.

Raadpleeg de volgende afbeelding, tabel en procedures #1-9 wanneer u een sensor of sensorfilter moet vervangen.

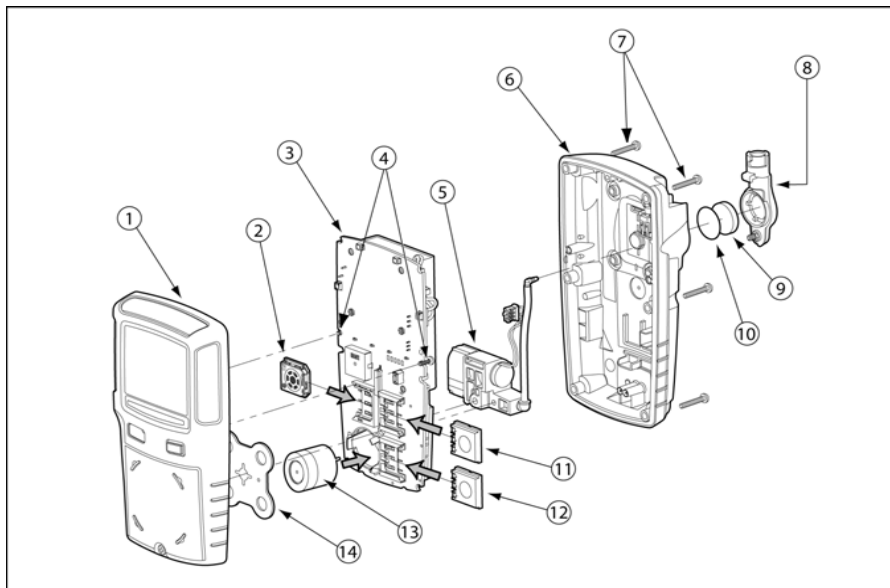

Element	Omschrijving
1	Voorbehuizing
2	OEG-sensor
3	PCB (printkaart)
4	PCB -schroeven (2)
5	Pomp
6	Achterbehuizing
7	Bevestigingsschroeven (6)
8	Pompinlaat
9	Pompfilter (deeltjes)
10	Vochtfilter
11	CO-sensor
12	H ₂ S-sensor
13	O ₂ -sensor
14	Sensorfilter

1. Verwijder de zes bevestigingsschroeven van de achterbehuizing.
2. Omdat de pompslang op de achter- en voorbehuizing is bevestigd, dient u de achterbehuizing voorzichtig te verwijderen door deze omhoog te heffen en naar

links te kantelen. De achter- en voorbehuizing liggen nu naast elkaar.

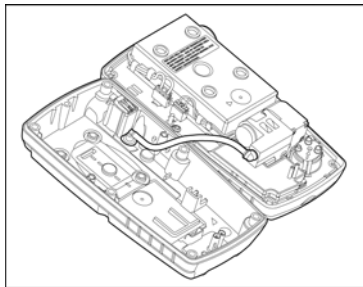

3. Verwijder de twee PCB-schroeven.
4. Hef de PCB naar omhoog en kantel deze naar links. Leg de PCB (met de sensors naar boven gericht) op de achterbehuizing.
5. Schuif de OEG-, CO- en H₂S-sensor(s) naar buiten om ze te verwijderen.

Als u de zuurstofsensor wilt verwijderen, steekt u voorzichtig een schroevendraaier in de achterkant van de sensor om hem naar buiten te duwen.

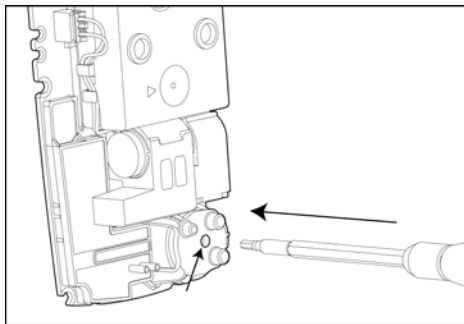

6. Installeer de nieuwe sensor(s).
7. Monteer de detector opnieuw en plaats de twee PCB-schroeven terug.
8. Breng de zes bevestigingsschroeven weer aan.
9. Activeer de detector en kalibreer vervolgens de nieuwe sensor(s). Zie [Kalibratie](#).

Specificaties

Toestelafmetingen: 13,1 x 7,0 x 5,2 cm

Gewicht: 328 g

Bedrijfstemperatuur: -20°C tot +50°C

Opbergtemperatuur: -40°C tot +60°C

Bedrijfsvochtigheid: 10% tot 100% relatieve vochtigheid (niet condenserend)

Stof- en vochtindringing: IP66/67

Ingestelde alarmwaarden: Kunnen verschillen per regio en zijn in te stellen door de gebruiker

Detectiebereik:

H₂S: 0 - 200 ppm (incrementen van 1 ppm)

CO: 0 - 1000 ppm (incrementen van 1 ppm)

O₂: 0 - 30.0% vol. (incrementen van 0,1% vol.)

Brandbaar gas (OEG): 0 - 100% (incrementen van 1% OEG) of 0 - 5,0% v/v methaan

Sensor type:

H₂S, CO, O₂: Enkele elektrochemische insteekcel

Brandbare gassen: Katalytische insteeksensor

Meetprincipe O₂: Capillair gecontroleerde concentratiesensor

Alarmtoestanden: TWA-alarm, STEL-alarm, laag alarm, hoog alarm, multigasalarm, alarm voor grensoverschrijding (OL), alarm laag batterijvermogen, functiesignaal, alarm automatische uitschakeling en pompalarm

Akoestisch alarm: 95 dB+ op 30 cm met pieptoon met veranderlijk ritme indien batterij helemaal is opgeladen

Visueel alarm: Rode LEDs

Scherm: Alfanumerieke LCD (Liquid Crystal Display)

GasAlertMax XT II

Bedieningshandleiding

Achtergrondverlichting: Gaat branden bij het opstarten en wanneer de drukknop wordt ingedrukt en dooft na 10 seconden. Gaat ook branden tijdens een alarmtoestand en blijft branden tot de alarmtoestand verdwijnt

Zelftest: Wordt bij het opstarten en continu in werking gesteld

Kalibratie: Automatische nulstelling en automatische kalibratie

Gebruikersveldopties: Startbericht, vertrouwenspiep, vergrendelingsalarmsignalen, veiligheidsstand, vergrendeling na zelftestfout, geforceerde kalibratie, kal IR-vergrendeling, geforceerde bump, locatie inloggen, geforceerde blokttest, data-loginterval instellen, vertrouwensinterval instellen, taal kiezen

Sensoropties: Sensor aan- of uitzetten, kalibratiewaarden instellen, kalibratie-interval instellen, bumpinterval instellen, alarminstelpunten instellen, STEL-interval instellen, TWA-periode instellen, automatische nulstelling bij opstart aan/uit, 10% (van waarde) overkalibratie, bevestiging laag alarm, zuurstofmeting en meting brandbaar gas.

Levensduur batterijen:

Eén oplaadbare lithium-polymeerbatterij: 12 uur (typisch)

Productiejaar: Het productiejaar van de detector wordt afgeleid van het serienummer. Het tweede en derde cijfer na de tweede letter bepaalt het productiejaar.

Bijv. voor MA21Q-001000 = 2010 het productiejaar

Goedgekeurde batterijen:

Noord Amerika

Goedgekeurde batterijen voor de GasAlertMax XT II:

Lithium-ion polymeerbatterij, volgens de norm EN50020, UL913, C22.2 No. 157

Oplaadbare batterij (MX-BAT01)

Temperatuurcode

Lithium-polymeer $-20^{\circ}\text{C} \leq T_a \leq +50^{\circ}\text{C}$ T4

Batterijlader: laadadapter

Eerste oplaadbeurt: 6 uur

Normale oplaadduur: 6 uur

Garantie: 2 jaar, inclusief sensoren

Goedkeuringen:

Door de CSA goedgekeurd volgens de Amerikaanse en Canadese normen

CAN/CSA C22.2 No. 157 en C22.2 152

ANS/UL - 913 en ANSI/ISA - S12.13 Part 1

CSA Klasse I, divisie 1, groep A, B, C, en D

ATEX CE 0539  II 1 G Ga Ex ia IIC T4
KEMA 08 ATEX 0001

IECEx Ex ia IIC T4 Ga

Dit toestel werd getest en overeenkomstig bevonden met de limieten voor een digitaal toestel van klasse B volgens Deel 15 van de regels van de FCC en de vereisten van de Canadese EMI ICES-003. Deze limieten zijn ontworpen voor een redelijke bescherming tegen schadelijke storing in een permanente installatie. Dit toestel genereert, gebruikt en straalt mogelijk radiofrequentie-energie uit en kan, indien niet volgens de instructies geïnstalleerd en gebruikt, schadelijke storing voor radiocommunicatie veroorzaken. Er is echter geen garantie dat storing niet zal plaatsvinden in een bepaalde installatie. Als dit toestel de radio- of televisieontvangst ernstig stoort, wat kan worden bepaald door het toestel uit en in te schakelen, wordt de gebruiker aangemoedigd om de storing te corrigeren aan de hand van één of meer van de onderstaande maatregelen:

- Draai de ontvangende antenne in een andere richting of verplaats deze.
- Verhoog de afstand tussen het toestel en de ontvanger.
- Verbind het toestel op een ander circuit dan dat waarop de ontvanger is aangesloten.
- Raadpleeg de dealer of een ervaren radio/tv-technicus.



Ex-Ox-Tox Gasdetectie
Westerdreef 5V
2152 CS Nieuw-Vennep
Telefoon: 0252 620885
E-mail: info@exoxtox.nl
Website: www.exoxtox.nl

Wear yellow. Work safe.

iERP: 131522

D6576/0 [Nederlands/Dutch]

© BW Technologies 2010. Alle rechten voorbehouden.